

# Sollevatore a ventosa Serie O2B

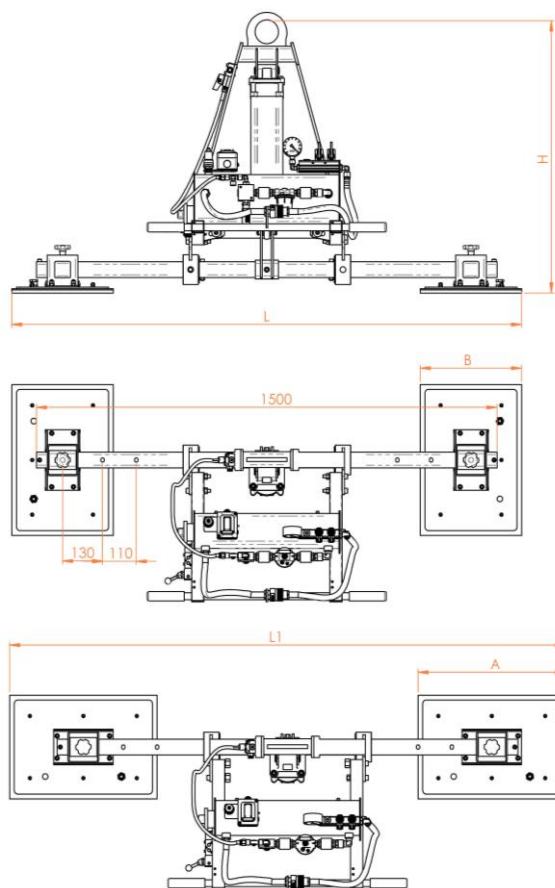

## Specifiche tecniche

Applicazione	Materiale non poroso
Portata	Modelli fino a 1.500 kg
Piastre aspiranti	Nr. 2 piastre
Movimentazione del carico	Basculamento oleodinamico 0-90°
Alimentazione	A batteria incorporata Caricabatterie incluso Indicatore di livello di batteria
Sistema del vuoto	Circuito del vuoto, completo di serbatoio del vuoto e valvola di non ritorno
Tara	Dipende dal modello
Controllo	Valvola a corsoio manuale Rilascio del carico tramite il blocco di sicurezza
Caratteristiche tecniche	Allarme acustico e visivo con batteria tampone, alimentato in modo indipendente Vacuometro con scala colorata



- alimentazione a batteria
- 2 piastre aspiranti
- basculamento oleodinamico 0-90°
- portata fino a 1.500 kg
- sistemi di sicurezza

## Modelli disponibili

Codice prodotto	Portata	A	B
O2B 250	250	480	230
O2B 500	500	480	330
O2B 1000	1000	630	430
O2B 1500	1500	830	480

