

Serie

FS4B 250

Sollevatore a ventosa



Kg max
250



Alimentazione
Batterie



La ventosa di sollevamento per fogli di lamiera modello FS4B 250 è una soluzione ottimale per tutte quelle situazioni in cui è necessario contenere al massimo l'ingombro in altezza e si rende un perfetto strumento per **caricare le lamiere su taglio laser**.

Il sollevatore per lamiera FS4B 250 è alimentato da batterie ricaricabili, con un telaio fisso in orizzontale e 4 ventose di diametro 200 mm, distribuite su 2 braccetti. La **posizione delle ventose e dei braccetti è modificabile** in base alla forma e dimensione del carico da sollevare. Le ventose sono specifiche per lamiera, realizzate in **gomma vulcanizzata antiolio** e predisposte con un supporto a molla.



Sollevamento orizzontale



4 piastre aspiranti d.200 mm



Dispositivi di sicurezza



Portata 250 kg



Struttura ribassata



Disponibile anche la versione a 6 piastre – portata 500kg

Per formati standard:

3 x 1,5 m



4 x 2 m



6 x 2,5 m



Caratteristiche tecniche

Utilizzo	Fogli di lamiera, acciaio inox, alluminio, PVC
Portata	250 kg
Piastre	N.4 piastre aspiranti Piastre aspiranti in gomma vulcanizzata, diametro 200 mm Piastre con supporto a molla Esclusione delle piastre per braccetto tramite i rubinetti
Struttura	Struttura in acciaio con telaio fisso in orizzontale Struttura ribassata Piastre disposte su traverse Regolazione della posizione dei braccetti e delle piastre
Alimentazione	Pompa del vuoto a corrente continua alimentata da batterie incorporate Batterie ricaricabili ad alta capienza Indicatore stato di batteria Economizzatore per ridurre il consumo di energia
Sistema del vuoto Sistemi di sicurezza	Circuito del vuoto completo di serbatoio del vuoto, valvola di non ritorno, filtro del vuoto Vacuometro con scala colorata Allarme acustico e visivo alimentato indipendentemente completo di batterie di back up
Tara	52 kg
Azionamento	Comando di presa e rilascio con valvola a corsoio a doppia azione

Sollevatore a ventosa

Disegni tecnici

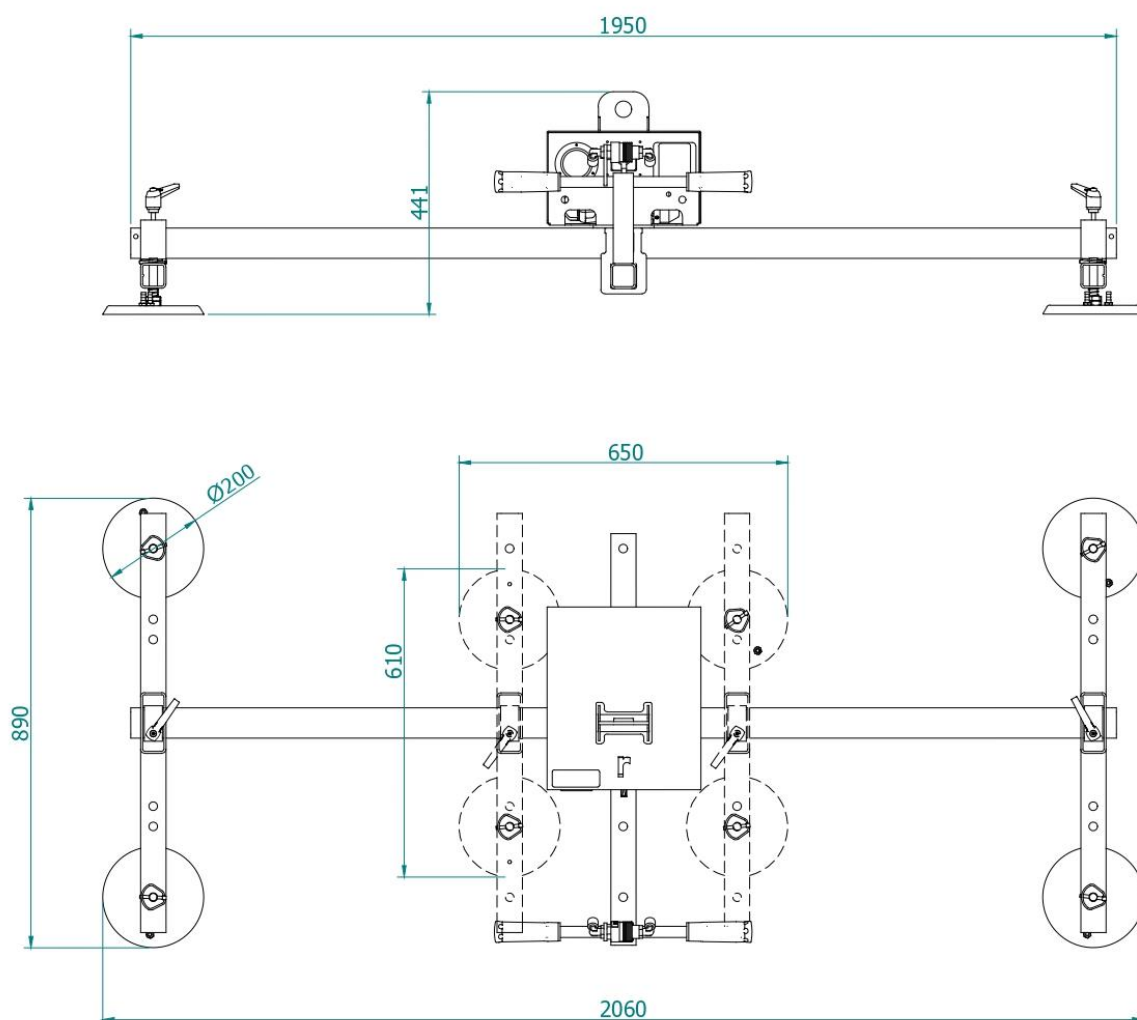

Serie FS4B 250

 **Kg max 250**

Piastre		Portata kg	L mm	Braccetti		X (mm)		Y (mm)		Codice prodotto
nr.	Ø			nr.	mm	min	max	min	max	
4	200	250	1950	2	830	650	2060	610	890	FS4B 250